

中华人民共和国国家标准

UDC 621.882

# 十字槽小盘头螺钉和 弹簧垫圈组合件

GB 9074.7—88

Cross recessed small pan head screw  
and single coil spring lock washer assemblies

## 1 主题内容

本标准规定了螺纹规格为 M2.5~M 6 的十字槽小盘头螺钉和弹簧垫圈组合件。

## 2 引用标准

- GB 823 十字槽小盘头螺钉
- GB 944.1 螺钉用十字槽
- GB 9074.26 组合件用弹簧垫圈
- GB 5267 螺纹紧固件电镀层
- GB 1237 紧固件的标记方法
- GB 90 紧固件验收检查、标志与包装

## 3 尺寸

尺寸如下图及表 1 所示。



表 1

mm

螺 纹 规 格 $d$	M2.5	M3	M4	M5	M6
$a$ max	0.8	1.0	1.4	1.6	2.0
$b$ min	25	25	38	38	38
$d_1$ max	2.3	2.8	3.8	4.7	5.6
$r$ min	由 工 艺 控 制				
$H$ 公称	1.50	2.00	2.75	3.25	4.00
$d_2'$ (参考)	4.34	5.23	6.78	8.75	10.71
$l$ 公 称	由 工 艺 控 制				
6					
8					
10					
12	通				
(14)		用			
16			规		
20				格	
25					范
30					围
35					
40					
45					
50					

注：① 尽可能不采用括号内的规格。

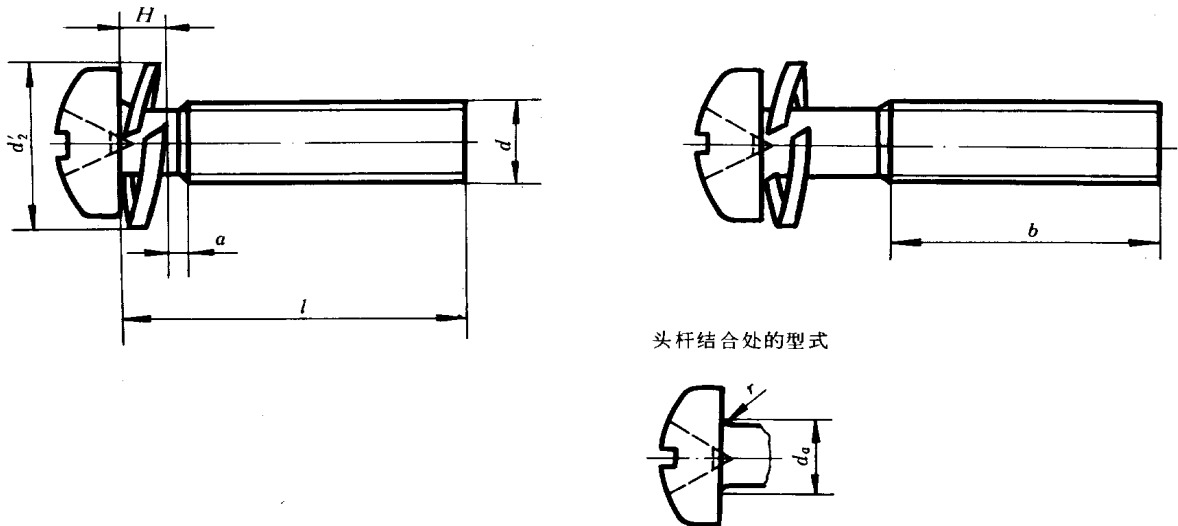
② 公称长度在虚线以上的螺钉，制出全螺纹。

#### 4 技术条件

技术条件如表 2 所示。

表 2

项 目	标 准	
	螺 钉	垫 圈
	GB 823	GB 9074.26
十 字 槽	H型 GB 944.1	—
表 面 处 理	① 镀锌钝化 GB 5267 ② 氧化	
其他技术要求	垫圈应能自由转动而不脱落	
验 收 及 包 装	GB 90	

注：除  $a_{max}$ 、 $d_{smax}$  和  $r_{min}$  外，其余按 GB 823 的规定。

## 5 标记

5.1 标记方法按 GB 1237 规定。

5.2 标记示例：

螺纹规格  $d = M5$ 、公称长度  $l = 20\text{mm}$ 、性能等级为 4.8 级、表面镀锌钝化的十字槽小盘头螺钉和弹簧垫圈组合件的标记：

螺钉组合件 GB 9074.7 M5 × 20

### 附加说明：

本标准由全国紧固件标准化技术委员会提出。

本标准由国家机械工业委员会标准化研究所归口。

本标准由国家机械工业委员会标准化研究所负责起草。